

Poêle à Granulés

Veillez lire intégralement ce manuel avant d'installer et d'utiliser cet appareil de chauffage à granulés. Le non-respect des instructions ci-après peut entraîner des dommages matériels mais aussi des dommages corporels pouvant aller jusqu'au décès.

Contactez les autorités locales du bâtiment ou de la prévention des incendies pour connaître les restrictions et les obligations d'inspection de l'installation dans votre région.

Avant l'installation, contactez les autorités locales du bâtiment (comme le service de la mairie chargé de la construction, le corps de sapeurs-pompiers, le service/bureau de prévention des incendies, etc.) pour savoir si un permis et/ou une inspection est nécessaire.

Conservez ce manuel.

**INSTRUCTIONS DE FONCTIONNEMENT
FIRMWARE FWDA00 - H09901290**

 **PIAZZETTA**

Cher Client,

Nous vous remercions d'avoir choisi l'un de nos produits, fruit d'une longue expérience et d'une recherche continue afin d'obtenir un produit supérieur en matière de sécurité, fiabilité et performances.

Dans la documentation fournie, vous trouverez toutes les informations et les conseils nécessaires pour connaître et utiliser votre produit en toute sécurité et avec la meilleure efficacité.

- i** Avant de procéder à l'installation, à l'utilisation et à toute intervention sur le produit, lire attentivement toute la documentation et les informations, quelle que soit la forme, fournies avec le produit et les éventuels accessoires complémentaires, ainsi que toute autre documentation qui y est citée.
- Si vous rencontrez par la suite des problèmes ou des doutes, veuillez contactez votre revendeur ou le C.A.T. (centre d'assistance technique autorisé) de votre région.

- i** Ce manuel contient des **INFORMATIONS SUR LE FONCTIONNEMENT** du produit.
- Pour plus d'informations, consulter le manuel "**INFORMATIONS SUR LE PRODUIT, INSTALLATION ET ENTRETIEN**".

Pour les délais, les limites et les exclusions, consultez le certificat de garantie joint au produit. Afin de poursuivre une politique de développement et de renouvellement constants du produit, le fabricant peut apporter, sans aucun préavis, les modifications qu'il considèrera nécessaires.

Les images présentes dans ce livret sont à titre indicatif et ne représentent pas toujours avec exactitude le produit proposé.

Ce document appartient à Gruppo Piazzetta S.p.A. et ne peut être reproduit ou divulgué à des tiers, entièrement ou en partie, sans autorisation écrite. Gruppo Piazzetta S.p.A. se réserve tous les droits conformément à la loi.

SOMMAIRE

| | | | | |
|-----------|----------------------------------------------------------------|-----------|--|--|
| 1 | AVERTISSEMENTS GÉNÉRAUX | 4 | | |
| 2 | COMBUSTIBLE | 7 | | |
| 3 | TÉLÉCOMMANDE | 8 | | |
| 3.1 | Fonctions de la télécommande | 8 | | |
| 3.2 | Remplacer les piles de la télécommande | 8 | | |
| 4 | PANNEAU DE COMMANDES À BORD DE LA MACHINE | 8 | | |
| 4.1 | Fonctions panneau de commandes à 6 touches | 8 | | |
| 4.2 | Programmer la langue | 9 | | |
| 5 | AVANT D'ALLUMER LE PRODUIT | 9 | | |
| 5.1 | Remarque pour le premier allumage | 9 | | |
| 5.2 | Contrôle de la fréquence et de la tension électrique de réseau | 10 | | |
| 5.3 | Chargement cochlee | 10 | | |
| 6 | DÉMARRER LE PRODUIT | 10 | | |
| 7 | VARIER LA PUISSANCE | 11 | | |
| 8 | VARIEZ LA TEMPÉRATURE AMBIANTE | 11 | | |
| 9 | VARIER LA VENTILATION | 11 | | |
| 10 | ÉTEINDRE LE PRODUIT | 11 | | |
| 11 | CAS PARTICULIERS | 11 | | |
| 11.1 | Redémarrage en phase d'extinction | 11 | | |
| 11.2 | Extinction en phase de démarrage | 12 | | |
| 11.3 | Avertissements de sécurité : comment intervenir | 12 | | |
| 11.4 | Fonctionnement en conditions atmosphériques défavorables | 12 | | |
| 12 | MENU | 13 | | |
| 12.1 | Fonctions du MENU principal | 13 | | |
| 12.2 | Touches d'accès au menu | 14 | | |
| 13 | RÉGLEZ LA DATE ET L'HEURE (HORLOGE) | 14 | | |
| 13.1 | Unité de mesure | 14 | | |
| 14 | PROGRAMMEZ LE CHRONO (CHRONO) | 14 | | |
| 15 | ENERGY SAVING | 16 | | |
| 16 | MODALITÉ NUIT | 17 | | |
| 17 | ACTIVER LE SIGNAL SONORE (SONNERIE) | 17 | | |
| 18 | INSTALLATEUR | 18 | | |
| 18.1 | Contact N.PEL / PELLET | 18 | | |
| 18.2 | Fonctionnement avec thermostat extérieur | 18 | | |
| 18.3 | Mémoire compteur | 19 | | |
| 18.4 | Afficheur (Display) | 19 | | |
| 18.5 | Paramètres | 19 | | |
| 19 | ETAT DU POËLE | 19 | | |
| 20 | MESSAGES - AVERTISSEMENTS DE SÉCURITÉ - ANOMALIES | 20 | | |
| 20.1 | Messages | 20 | | |
| | Message « NETTOYAGE BRASERO » | 20 | | |
| | Message « VIDER BRASERO » | 20 | | |
| | Message « SERVICE » | 20 | | |
| | Message "TERM EXT OK" | 20 | | |
| | Message "OFF T" | 20 | | |
| | Message "OFF E" | 20 | | |
| | Message "OFF N" | 20 | | |
| | Message "P1 N" | 20 | | |
| | Message « ENERGY OK » | 21 | | |
| | Message « ENS » | 21 | | |
| | Message « REFROIDISSEMENT » | 21 | | |
| | Message « REDEMARRAGE MANQUE DE TENSION » | 21 | | |
| | Message « NO CHARGÉ » | 21 | | |
| | Message « CLAVIER BLOQUE » | 21 | | |
| | Message « FERMER » | 21 | | |
| 20.2 | Avertissements de sécurité | 21 | | |
| | Avertissement "E1" | 22 | | |
| | Avertissement "E2" | 22 | | |
| | Avertissement "E3" | 22 | | |
| | Avertissement "E4" | 23 | | |
| | Avertissement "E6" | 23 | | |
| | Avertissement "E7" | 23 | | |
| | Avertissement "E8" | 23 | | |
| | Avertissement "E9" | 24 | | |
| | Avertissement "E10" | 24 | | |
| | Avertissement "E12" | 24 | | |
| | Avertissement "E13" | 24 | | |
| | Avertissement "E14" | 25 | | |
| | Avertissement "E19" | 25 | | |
| 20.3 | Autres anomalies | 25 | | |
| | Échecs d'allumage fréquentes | 25 | | |
| | Le panneau de commandes ne s'allume pas | 25 | | |
| | L'appareil fonctionne pendant 10 minutes et s'arrête | 25 | | |
| | Interruption de courant électrique (absence de tension) | 25 | | |
| | Une rubrique du menu n'est pas accessible | 26 | | |

1 AVERTISSEMENTS GÉNÉRAUX

Définition: Par le terme **installation**, il faut comprendre l'ensemble composé de l'appareil et de toutes les installations nécessaires et qui ont une influence sur son fonctionnement, comprenant par exemple les prises d'air, tout le système d'évacuation des fumées (canal de fumée, conduit de cheminée, souche) le local, les autres sources de chaleur, les installations pour la propagation de la chaleur (gainage de l'air chaud ou installation hydraulique).

Définition: Le terme **normes** ou **règlementations** inclut toutes les réglementations européennes, nationales, les règlements locaux, les consignes particulières ou conventionnelles découlant de règlements de copropriété, servitude, lois ou actes administratifs, en vigueur dans le lieu d'installation de l'appareil.

- Ce mode d'emploi a été rédigé par le fabricant et constitue partie intégrante du produit. En cas de cession ou de transfert du produit, assurez-vous toujours de la présence du mode d'emploi car les informations y étant contenues s'adressent à l'acheteur et à toutes les personnes chargées de l'installation, l'utilisation et l'entretien du produit.
- Avant de procéder à l'installation, à l'utilisation et à toute intervention sur le produit, lire attentivement toute la documentation et les informations, quelle que soit la forme, fournies avec le produit et les éventuels accessoires complémentaires, ainsi que toute autre documentation qui y est citée. Si vous rencontrez par la suite des problèmes ou des doutes, veuillez contacter votre revendeur ou le C.A.T. (centre d'assistance technique autorisé) de votre région.
- Gruppo Piazzetta S.p.A. décline toute responsabilité pour des situations de danger, des défauts, des vices, un mauvais fonctionnement du produit et pour des dommages aux choses, aux personnes et aux animaux causés par les modifications de l'appareil et pour une utilisation et un entretien qui ne respectent pas ce qui est prescrit par les réglementations et par le constructeur.
- Les éventuelles modifications des paramètres originaux qui déterminent le fonctionnement de l'appareil doivent être effectuées exclusivement par un personnel expressément autorisé par la société et selon les valeurs que cette dernière aura établies. Des interventions non autorisées correspondent à une altération du produit.

 **Toutes les règlements nationaux et locaux doivent être respectés lors de l'installation de l'appareil et l'utilisation de l'appareil.**

- **L'installation, l'utilisation et l'entretien du produit doivent être effectués en conformité avec les dispositions du constructeur et dans le respect des normes. Le non-respect des indications fournies et certaines opérations incorrectes peuvent générer des situations de danger, des dommages aux choses, personnes et animaux, des problèmes de santé ou des anomalies de fonctionnement.**

 **L'installation et l'entretien du produit doivent être effectués uniquement par du personnel qualifié et possédant une connaissance appropriée du produit.**

- **Utilisez seulement des pièces de rechange originales conseillées par le producteur.**
- **Les pièces de rechange doivent être commandées auprès de nos revendeurs ou distributeurs. Pour plus d'informations, visitez www.piazzetta.com sous "Support".**

 **En présence d'anomalies de fonctionnement ou de pannes, avant d'accomplir tout type d'opération et d'interrompre l'utilisation du produit, consultez la documentation fournie par le constructeur à la rubrique "ANOMALIES" ou "MESSAGES - AVERTISSEMENTS DE SÉCURITÉ - ANOMALIES".**

 **En cas d'incendie du conduit de cheminée, interrompez l'utilisation de l'appareil, n'ouvrez pas la porte, adoptez toutes les précautions nécessaires pour la sécurité et contactez les autorités compétentes.**

- **Si des gaz/fumées imbrûlés se forment à l'intérieur du foyer, dans des appareils dotés d'une alimentation électrique, ne débranchez pas l'alimentation électrique. Éloignez-vous et adoptez toutes précautions nécessaires pour la sécurité.**

 **Les fumées qui s'échappent d'un conduit de cheminée obstrué sont dangereuses. Conservez le conduit de cheminée et le canal de fumée propres : nettoyez selon les instructions du constructeur.**

- **Maintenez propres les échangeurs et les passages de fumée de la chaudière : nettoyez selon les instructions du constructeur.**
- **Utilisez seulement le combustible conseillé.**
- **Lisez et respectez les instructions pour l'installation, l'utilisation et l'entretien.**

 L'utilisation de l'appareil peut engendrer une forte surchauffe de certaines surfaces (verre, surfaces extérieures, poignées, zones de passage des fumées). Le contact, même seulement accidentel, de vêtements ou de parties du corps avec ces surfaces peut provoquer des brûlures ou des incendies.

- Pour intervenir sur des parties de l'appareil susceptibles d'être chaudes (plan supérieur, grilles, couvercles, porte, dispositifs de réglage, de commande, etc.), il est obligatoire d'utiliser des précautions et des dispositifs de protection adéquats (gant, outil pour l'ouverture ou autres dispositifs spécifiques).
- A cause du développement de chaleur sur la vitre, faites attention qu'aucune personne ne connaissant pas le fonctionnement de l'appareil ne se trouve dans la zone d'émanation de la chaleur.

 Toutes les personnes (enfants et adultes) doivent être averties du risque de contact avec les surfaces chaudes.

- Les nouveaux-nés, enfants en bas âge, animaux ou autres personnes peuvent être sujettes à des brûlures dues au contact accidentel. S'il y a des sujets à risque à la maison, il est conseillé d'installer une barrière de protection. Pour imiter l'accès à l'appareil, installez une barrière de sécurité pour tenir les nouveaux-nés, enfants et autres sujets à risque en dehors de la pièce et loin des surfaces chaudes.

 Cet appareil ne doit pas être utilisé par des personnes (enfants inclus) présentant une déficience physique, sensorielle, mentale, ou avec peu d'expérience et de connaissance du produit, à moins qu'ils soient assistés ou instruits sur l'utilisation de l'appareil par la personne responsable de leur sécurité.

- Les enfants ne doivent pas jouer avec l'appareil. Le nettoyage et l'entretien par l'utilisateur ne doivent pas être effectués par des enfants.
- Les jeunes enfants doivent être surveillés attentivement lorsqu'ils sont dans la pièce d'installation du poêle.

 S'il est prévu que des enfants en bas âge ou personnes adultes vulnérables puissent entrer en contact avec l'appareil, il est conseillé de prendre les précautions suivantes :

- Installez une barrière physique comme un pare-feu décoratif ou une grille de sécurité réglable.
- Installez un interrupteur de sécurité ou un contrôle à distance/mural avec protection des enfants.
- Gardez la télécommande hors de la portée des enfants.
- Ne laissez jamais les enfants tous seuls à côté d'un poêle chaud ou en marche, ni durant la phase de refroidissement.
- Apprenez aux enfants à ne JAMAIS toucher le poêle.
- Évaluez la possibilité de ne pas utiliser le poêle en présence d'enfants.

 Pendant les phases de fonctionnement et/ou de refroidissement de l'appareil, vous pourriez entendre des petits bruits de craquement. Ceci n'est pas un défaut, mais la conséquence des dilatations thermiques des matériaux utilisés.

 Ne pas installer le produit trop près des maisons voisines ou dans des vallées où des conditions d'air malsaines ou des situations désagréables pourraient se créer.

 Toute modification non autorisée de l'appareil est interdite.

- ⊖ Il est interdit de rester, ou de placer des objets non résistants à la chaleur, dans le rayon de sécurité minimum prescrit.
 - Cette interdiction subsiste aussi pour un appareil éteint : l'appareil pourrait, à tout moment, être démarré par une autre personne ou, si l'appareil le permet, par allumage automatique (programmé ou avec commande à distance).
 - Il est interdit de placer des aliments, boissons ou autres récipients de liquide sur des parties de l'appareil ou du revêtement, sauf dans les conteneurs du Fabricant spécifiquement dédiés à la fonction de cuisson ou de chauffe-plats.

- ⊖ Il est interdit d'installer le produit contre des murs et des objets en matière inflammable combustible ou sensible à la chaleur (bois ou autre). Veuillez respecter les distances et les indications de sécurité prescrites par les normes et les prescriptions de la documentation fournie par le constructeur à la rubrique "*INSTALLATION*".
 - **IL EST INTERDIT D'UTILISER L'APPAREIL SANS REVÊTEMENT ADÉQUAT.**

- ⊖ **LE POÊLE À GRANULÉS NÉCESSITE UN ENTRETIEN ET DES CONTRÔLES PÉRIODIQUES POUR UN FONCTIONNEMENT CORRECT. UNE MAUVAISE UTILISATION DU POÊLE À BOIS ET NON CONFORME AUX INDICATIONS FOURNIES DANS LE MANUEL D'INSTRUCTIONS VA À L'ENCONTRE DES RÈGLEMENTATIONS EN VIGUEUR.**

- ⊖ **LE POÊLE À GRANULÉS A UN POUVOIR CALORIFIQUE MINIMUM CONFIGURÉ EN USINE ET QUI NE PEUT ÊTRE MODIFIÉ. MODIFIER CE PARAMÈTRE ET UTILISER LE POÊLE D'UNE MANIÈRE NON CONFORME AVEC CE QUI EST ÉCRIT DANS LE MANUEL D'INSTRUCTIONS VA À L'ENCONTRE DES RÈGLEMENTATIONS EN VIGUEUR.**

- ⊖ N'utilisez jamais d'essence, de pétrole lampant, de kérosène, d'essence à briquet ou d'autres liquides similaires pour allumer ou faire repartir un feu dans cet appareil. Conservez ces liquides à bonne distance du poêle lorsque celui-ci est en marche.
 - Alimenter l'appareil uniquement avec le combustible ayant les caractéristiques indiquées dans le paragraphe "*COMBUSTIBLE*" dans la documentation fournie par le constructeur.

- ⊖ Ne pas surchauffer – Si l'une des parties externes commence à devenir incandescente, la chaleur est alors excessive. Réduisez le ravitaillement. Toute surchauffe annule la garantie.

- ⚠ Mises en garde contre les surchauffes :
 - ne pas insérer les mains dans le grille pour approvisionner les granulés
 - ne jamais ajouter le combustible avec les mains
 - ne pas remplir le réservoir avec un combustible autre que les granulés en bois
 - après un allumage échoué, il faut retirer le résidu de granulés avant de relancer une nouvelle procédure d'allumage

- ⊖ N'utilisez pas l'appareil comme un incinérateur ou d'une toute autre manière que celle pour laquelle il a été conçu.
 - N'utilisez pas l'appareil si le verre ou les joints de la porte sont endommagés.
 - Il est interdit d'ouvrir la porte durant le fonctionnement.

- ⚠ Pour les techniques de monitoring et d'inspection qui garantissent le bon fonctionnement de l'appareil, y compris la garantie de réduction au minimum des émissions visibles, consultez la section "*NETTOYAGE ET ENTRETIEN*" et "*INSTRUCTIONS OPÉRATIONNELLES*" (consultez la section "*MESSAGES - SIGNAUX DE SÉCURITÉ - ANOMALIES*").

Avant chaque opération de montage, d'installation, d'allumage du produit, un installateur habilité doit vérifier que l'installation soit réalisée en conformité avec les dispositions du constructeur et des normes. En particulier vérifier:

- la conformité des locaux d'installation et les interdictions
- la coexistence de plusieurs appareils
- prise d'air extérieure
- aération des locaux d'installation
- une amenée d'air propre suffisante pour la combustion : le prélèvement depuis des zones potentiellement polluées est interdit
- système d'évacuation des fumées composé d'un canal de fumée, un conduit de cheminée et d'une souche.

L'installation peut prévoir une série d'opérations à effectuer dans les règles de l'art de la part du personnel habilité et pour lesquelles la compatibilité de l'installation doit être garantie:

- le raccordement aux prises d'air
- le raccordement au système d'évacuation des fumées
- la réalisation de la ventilation
- le montage et l'installation
- les éventuels raccordements électriques et hydrauliques
- la pose de l'isolation
- l'essai d'allumage, de fonctionnalité et les éventuels étalonnages et réglages
- la pose de finitions et de revêtements
- la remise de la documentation complémentaire prévue par les normes
- formation de l'utilisateur final de la part de l'installateur sur l'utilisation et l'entretien de l'appareil
- le contrôle et l'entretien.

D'autres exigences peuvent être requises sur demandes spécifiques des Autorités compétentes.

 **N'UTILISEZ PAS DE SOLUTIONS IMPROVISÉES LORSQUE VOUS INSTALLEZ L'APPAREIL. CELA POURRAIT CAUSER DES DOMMAGES AUX CHOSES OU AUX PERSONNES.**

2 COMBUSTIBLE



N'utilisez en aucun cas d'autres combustibles que des granulés.



Il est recommandé de consulter le manuel "LES INFORMATIONS SUR LE PRODUIT, L'INSTALLATION ET L'ENTRETIEN" au paragraphe "COMBUSTIBLE".

3 TÉLÉCOMMANDE

i Avec la télécommande, il est possible de commander seulement certaines fonctions du produit.

- La télécommande est une option disponible seulement sur demande.
- Si la télécommande est installée, il n'est pas possible d'installer de systèmes de gestion à distance de l'appareil : module GPRS (gestion par SMS) ; module WI-FI (gestion par APP).

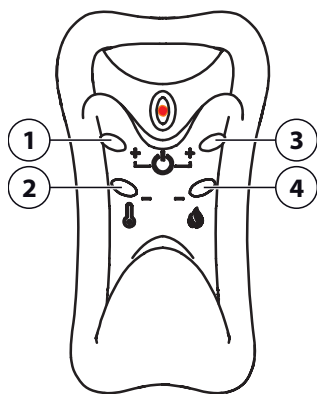

Fig. 1

3.1 FONCTIONS DE LA TÉLÉCOMMANDE

Allumage / Extinction

En appuyant simultanément sur les deux touches 1-3, l'appareil s'allume ou s'éteint.

- 1 **Touche AUGMENTATION DE LA TEMPÉRATURE**
Sélection de la température ambiante désirée
- 2 **Touche DIMINUTION DE LA TEMPÉRATURE**
Sélection de la température ambiante désirée
- 3 **Touche AUGMENTATION DE LA PUISSANCE**
Sélection de la puissance souhaitée
- 4 **Touche DIMINUTION DE LA PUISSANCE**
Sélection de la puissance souhaitée

3.2 REMPLACER LES PILES DE LA TÉLÉCOMMANDE

! Utilisez seulement des piles ALCALINES du type V23GA (8LR932) 12V.

- Les piles rechargeables ne sont pas adaptées au fonctionnement de la télécommande car elles ne garantissent pas une tension d'alimentation adéquate.
- Les piles installées doivent être du même type indiqué ci-dessus, le non-respect de ces indications peut constituer un risque d'explosion.
- L'élimination des piles usées doit être conforme aux réglementations en vigueur.

4 PANNEAU DE COMMANDES À BORD DE LA MACHINE

Le produit est doté d'un panneau situé à l'intérieur de la machine à travers lequel il est possible de gérer les différentes fonctions.

i Le produit est programmé en italien, langue de base. Pour changer la langue consulter le paragraphe "PROGRAMMER LA LANGUE".

i Vous trouverez ci-dessous, les différentes typologies de panneau. La position et la typologie du panneau présent sur votre produit sont indiquées dans le manuel "INFORMATIONS SUR LE PRODUIT, INSTALLATION ET ENTRETIEN" au paragraphe "IDENTIFICATION DES COMPOSANTS".

4.1 FONCTIONS PANNEAU DE COMMANDES À 6 TOUCHES

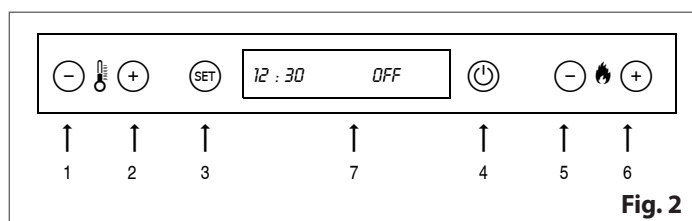

Fig. 2

Fonctions des touches avec l'appareil activé

- 1 **Touche DIMINUTION DE LA TEMPÉRATURE**
Sélection de la température ambiante désirée
- 2 **Touche AUGMENTATION DE LA TEMPÉRATURE**
Sélection de la température ambiante désirée
- 3 **Touche SET**
Confirmation de la valeur réglée
- 4 **Touche ON/OFF**
Allumage et extinction manuelle du produit (longue pression)
- 5 **Touche DIMINUTION DE LA PUISSANCE**
Sélection de la puissance souhaitée
Fonction BLOCAGE CLAVIER
- 6 **Touche AUGMENTATION DE LA PUISSANCE**
Sélection de la puissance souhaitée
L'accès dans le menu de programmation (longue pression)

Fonctions de l'afficheur

- 7 **Afficheur (Display)**
Affichage de l'heure courante, température ambiante, niveau de puissance et fonctions programmées

i Pour l'utilisation durant la phase de programmation, consultez la rubrique "TOUCHES D'ACCÈS AU MENU".

Verrouillage du clavier

Pour verrouiller les touches, maintenez appuyé (pendant environ 10 secondes) jusqu'à la visualisation du message BLOCAGE CLAVIER.

Une fois le clavier verrouillé, suite à la pression d'une touche quelconque apparaît le message CLAVIER BLOQUE.

Pour déverrouiller les touches, maintenez à nouveau appuyé

(pendant environ 10 secondes) jusqu'à la visualisation du message DEBLOCAGE CLAVIER.

4.2 PROGRAMMER LA LANGUE

La fonction LANGUE permet de choisir parmi les langues disponibles celle qui correspond le plus au pays où le produit est installé.

- Appuyez sur pendant quelques secondes
- avec faites défiler les rubriques jusqu'à faire apparaître l'indication LANGUE (LINGUA)
- confirmer avec
- à l'aide de la touche , faites défiler les rubriques jusqu'à faire apparaître l'indication correspondante à la langue souhaitée
- confirmer avec
- après confirmation, l'afficheur visualise l'indication FONCTION HABILITEE avant de revenir automatiquement à l'affichage initial.

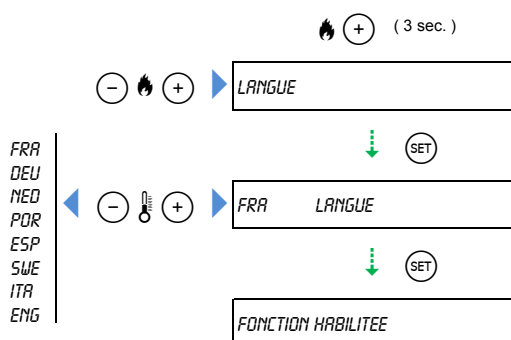

5 AVANT D'ALLUMER LE PRODUIT

Avant de mettre en service l'appareil:

- lisez attentivement toute la documentation et les informations quelle que soit la forme fournies du produit et des éventuels accessoires complémentaires, et toute autre documentation qui y est citée
- assurez-vous que toutes les indications prescrites par le constructeur et par les normes soient respectées
- assurez-vous d'avoir effectué toutes les opérations de nettoyage et d'entretien nécessaires du produit et de l'installation.

Sur certains modèles, une grille de protection est présente à l'intérieur du réservoir. Il est strictement interdit de retirer cette grille.



Avant de procéder à l'allumage:

- Éliminez les granulés imbrûlés présents dans le brasero
- contrôler que le brasero soit placé correctement dans son siège et poussé vers la partie du trou d'allumage
- vérifier que la porte du foyer soit bien fermée et que le réservoir des granulés soit plein ou dans tous les cas qu'il contienne une quantité de combustible permettant de garantir le fonctionnement du produit pendant la période désirée.



Ne pas vider les granulés imbrûlés présents dans le brasier peut provoquer, lors d'un nouvel allumage, la formation consistante de gaz/fumées imbrûlés à l'intérieur du foyer qui en l'absence de flamme peuvent compromettre la sécurité.

- Consulter l'option "MESSAGE VIDER BRASERO".



Pendant le fonctionnement:

- certaines pièces du produit (porte, poignée, dispositifs de réglage, parties en céramique) peuvent atteindre des températures élevées. Faites donc très attention et prenez les précautions et dispositifs de protection nécessaires, surtout en présence d'enfants, de personnes âgées, handicapées et d'animaux
- garder tout produit combustible ou sensible à la chaleur loin de l'appareil (par exemple, meubles en bois, rideaux, tapis, tissus, vêtements, décorations, liquides inflammables, etc.)
- la porte doit rester fermée et la vitre doit être intègre.

5.1 REMARQUE POUR LE PREMIER ALLUMAGE



Avant d'effectuer le premier allumage, pensez à faire remplir la cochlée de chargement en suivant ce qui est indiqué dans le paragraphe "CHARGEMENT COCHLEE".

- Cette opération peut être également nécessaire quand le réservoir se vide.
- Quand la cochlée de chargement est vide même partiellement, il est très probable que la première tentative d'allumage échoue puisqu'elle doit prendre le temps de se remplir.



Durant les premiers allumages, des odeurs dues à l'évaporation de graisses ou de liquides huileux utilisés pour la fabrication et présents dans la peinture peuvent se dégager. Dans cette phase, prenez soin de bien aérer le local et évitez d'y séjourner trop longtemps car les vapeurs émises pourraient être nuisibles aux personnes et aux animaux.

INSTRUCTIONS DE FONCTIONNEMENT

Les premiers allumages devront être effectués de façon à permettre la mise en place du corps du produit et l'évaporation totale des graisses ou liquides huileux utilisés pour la fabrication et présents dans la peinture.

Par conséquent:

- faire fonctionner le produit à puissance moyenne (ou dans le cas de produits thermo sans réglage de la puissance, faites fonctionner la produit avec un réglage de température d'environ 60°C / 140°F) pendant les 5-6 premières heures depuis l'allumage (pendant cette phase, les dilatations provoquées par la chaleur, permettront la mise en place du corps du produit)
- après la phase de mise en place, le produit devra être utilisé à la puissance maximale (ou bien dans le cas de produits thermo sans réglage de la puissance, faites fonctionner le produit avec un réglage de température d'environ 70°C / 158°F) pendant une période valable entre 6 et 10 heures, en fonction de la quantité de peinture présente dans le corps du produit et qui devra évaporer. Il n'est pas nécessaire que le poêle fonctionne à la puissance maximale en continu, vous pouvez le faire fonctionner en deux tranches de temps interrompues par un arrêt du produit d'au moins 3-4 heures.

Au terme de cette procédure, des graisses ou liquides huileux seront évaporés, la peinture sera stabilisée et le produit devra être utilisé avec des paramètres appropriés pour une utilisation normale.

Au besoin, il est possible d'effectuer un nouveau cycle de fonctionnement au maximum, afin de permettre la disparition des substances qui dégagent les odeurs.

5.2 CONTRÔLE DE LA FRÉQUENCE ET DE LA TENSION ÉLECTRIQUE DE RÉSEAU

Certains appareils, lors de l'allumage, sont en mesure de reconnaître automatiquement la fréquence et la tension du réseau d'alimentation électrique.

Des messages semblables à ceux-ci apparaissent :

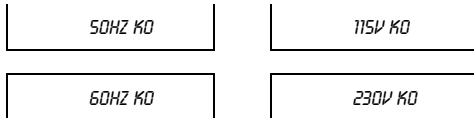

il est nécessaire de faire intervenir un technicien autorisé pour modifier les réglages de l'appareil.

Seulement après, il sera possible de démarrer le produit.

5.3 CHARGEMENT COCHLEE

La fonction CHARGEMENT COCHLEE permet de remplir de granulés la cochlée sans fin et d'avoir un déchargement de granulés immédiat dans le brasero pour favoriser l'allumage du produit.

-  Lors de la première utilisation ou si le réservoir a été entièrement vidé des granulés, avant d'appuyer sur la touche de démarrage de l'appareil il est nécessaire d'effectuer la fonction « CHARGEMENT COCHLÉE » pour remplir de granulés le système de chargement.
- La fonction CHARGEMENT COCHLEE est possible seulement avec le produit à l'état OFF et froid.

Pour effectuer la fonction CHARGEMENT COCHLEE :

- appuyez sur pendant quelques secondes
- avec faites défiler les rubriques jusqu'à faire apparaître la rubrique CHARGEMENT COCHLEE
- confirmer avec
- attendez le temps nécessaire à l'achèvement de l'opération

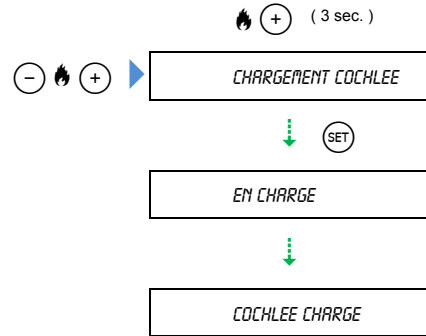

Il sera ensuite demandé de vider les granulés du brasero. Consulter l'option "MESSAGE VIDER BRASERO".

Seulement après, il sera possible de démarrer le produit.

Message « NO CHARGE »

Il indique qu'il est impossible d'effectuer la fonction.

 La fonction CHARGEMENT COCHLEE est possible seulement avec le produit à l'état OFF et froid.

6 DÉMARRER LE PRODUIT

Maintenez la touche ON/OFF  appuyée pendant quelques instants.

Avant d'entrer en modalité de fonctionnement normal, un cycle d'allumage signalé comme suit démarre :

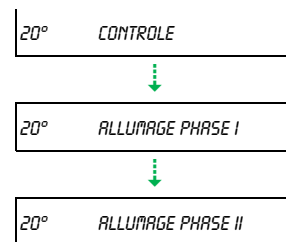

Une fois le cycle de démarrage réussi, le produit se stabilise en mode de fonctionnement normal.

 Si durant la phase de démarrage (après 12-15 minutes environ) la combustion n'est pas correctement démarrée, un avertissement de sécurité apparaîtra sur l'afficheur. Consulter l'option "MESSAGES - AVERTISSEMENTS DE SÉCURITÉ - ANOMALIES".

7 VARIER LA PUISSANCE

Pour modifier la puissance :

- appuyez sur ou bien sur
- choisissez la valeur souhaitée avec
- appuyez sur pour confirmer la valeur réglée et revenir à l'affichage normal.

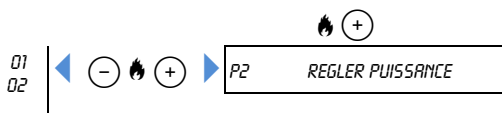

8 VARIEZ LA TEMPÉRATURE AMBIANTE

Ce paramètre permet de placer le produit à la puissance minimale une fois la valeur de la température réglée atteinte.

- i** La température ambiante peut être réglée de 7 °C à 30 °C (44°F / 86°F).
- La température peut être relevé à l'aide de:
 - la sonde présente sur la machine
 - d'un thermostat externe (consulter l'option "FONCTIONNEMENT AVEC THERMOSTAT EXTÉRIEUR").
 - Une fois la température programmée atteinte, l'affichage initial indique « OK » et le produit se positionne à la puissance minimum même s'il continue à indiquer le niveau de puissance programmé sur l'afficheur.

Pour varier le paramètre de température :

- choisissez la valeur souhaitée avec
- appuyez sur pour confirmer la valeur réglée et revenir à l'affichage normal.

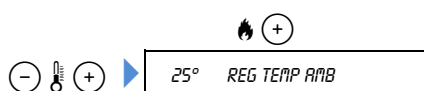

9 VARIER LA VENTILATION

Produit avec un seul ventilateur

La vitesse du ventilateur d'air chaud installé en série est modulée de façon automatique en fonction de la puissance. Pour des raisons de sécurité, il ne peut être modifiée manuellement.

Produit avec deux ventilateurs

Pour varier la ventilation (ventilateur droit) :

- appuyer sur

- choisissez la valeur souhaitée avec
- confirmer avec

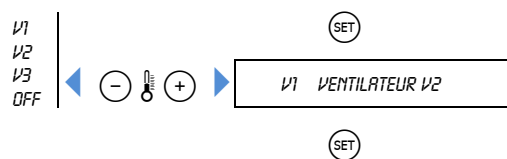

VENTILATEUR V2 - OFF

Le ventilateur d'air chaud est éteint.

Pour des raisons de sécurité, ce réglage est disponible seulement sur certains modèles et autorisée seulement si les puissances P1 et P2 sont programmées.

10 ÉTEINDRE LE PRODUIT

Pour éteindre le produit:

- maintenez la touche ON/OFF appuyée pendant quelques instants
- le chargement des granulés est interrompu et l'aspirateur des fumées et le ventilateur d'air ambiant (si présent) continuent à fonctionner jusqu'au refroidissement de l'appareil
- une fois l'appareil éteint, l'indication OFF apparaît.

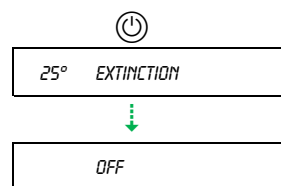

⚠ Ne coupez jamais l'alimentation électrique durant cette phase : cette opération pourrait créer des problèmes de sécurité, endommager le produit et compromettre le fonctionnement.

11 CAS PARTICULIERS

11.1 REDÉMARRAGE EN PHASE D'EXTINCTION

Le produit a à peine terminé la phase d'arrêt et l'inscription « OFF » vient d'apparaître sur l'afficheur ou bien il se trouve en phase d'arrêt et l'inscription « EXTINCTION » apparaît sur l'afficheur.

Si vous décidez de redémarrer le produit en appuyant sur ON/OFF

et que l'afficheur indique:



cela signifie que le produit est encore chaud et qu'il faut respecter les délais nécessaires au refroidissement. Une fois le poêle refroidi, l'afficheur indiquera « OFF ».

Pour redémarrer l'appareil, appuyez à nouveau sur ON/OFF .

11.2 EXTINCTION EN PHASE DE DÉMARRAGE

Le produit a été éteint lors des phases d'allumage, volontairement ou par l'absence de tension.

Avant l'extinction de l'appareil, certaines mentions indiquées ci-dessous pourraient apparaître :

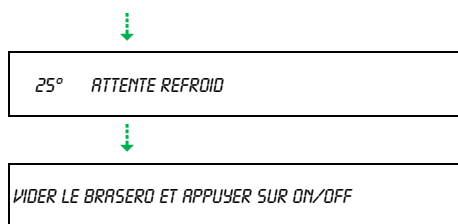

 Consulter l'option "*MESSAGE VIDER BRASERO*".

11.3 AVERTISSEMENTS DE SÉCURITÉ : COMMENT INTERVENIR

Avant d'interrompre la signalisation des avertissements de sécurité :

- consulter l'option "*MESSAGES - AVERTISSEMENTS DE SÉCURITÉ - ANOMALIES*"
- identifiez les causes qui ont déclenché ce type d'alarme signalée
- identifier l'intervention nécessaire.

À ce stade :

- désactivez l'appareil en appuyant sur ON/OFF 
- l'avertissement acoustique s'arrête

Avant l'extinction de l'appareil, certaines mentions indiquées ci-dessous pourraient apparaître :

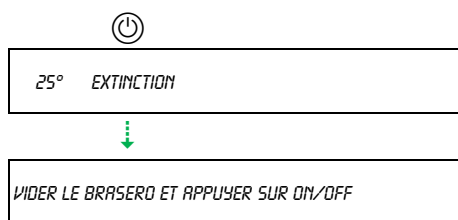

 Consulter l'option "*MESSAGE VIDER BRASERO*".

 Uniquement après être sûr d'avoir individualisé et retiré la cause et restauré la situation de sécurité, il est possible de procéder à un nouvel allumage (consulter l'option "*DÉMARRER LE PRODUIT*"). Sinon l'appareil continuera à signaler des avertissements sans permettre l'allumage.

 Si nécessaire, contactez le C.A.T. (centre d'assistance technique autorisé).

11.4 FONCTIONNEMENT EN CONDITIONS ATMOSPHÉRIQUES DÉFAVORABLES

Des conditions atmosphériques difficiles (changements climatiques brusques, vent, gel, etc..) peuvent provoquer des dysfonctionnements de l'appareil et déclencher certains dispositifs de sécurité et avertissements relatifs.



Surveillez le fonctionnement de l'appareil et si nécessaire, consultez la rubrique "*AVERTISSEMENTS DE SÉCURITÉ : COMMENT INTERVENIR*".

12 MENU

12.1 FONCTIONS DU MENU PRINCIPAL

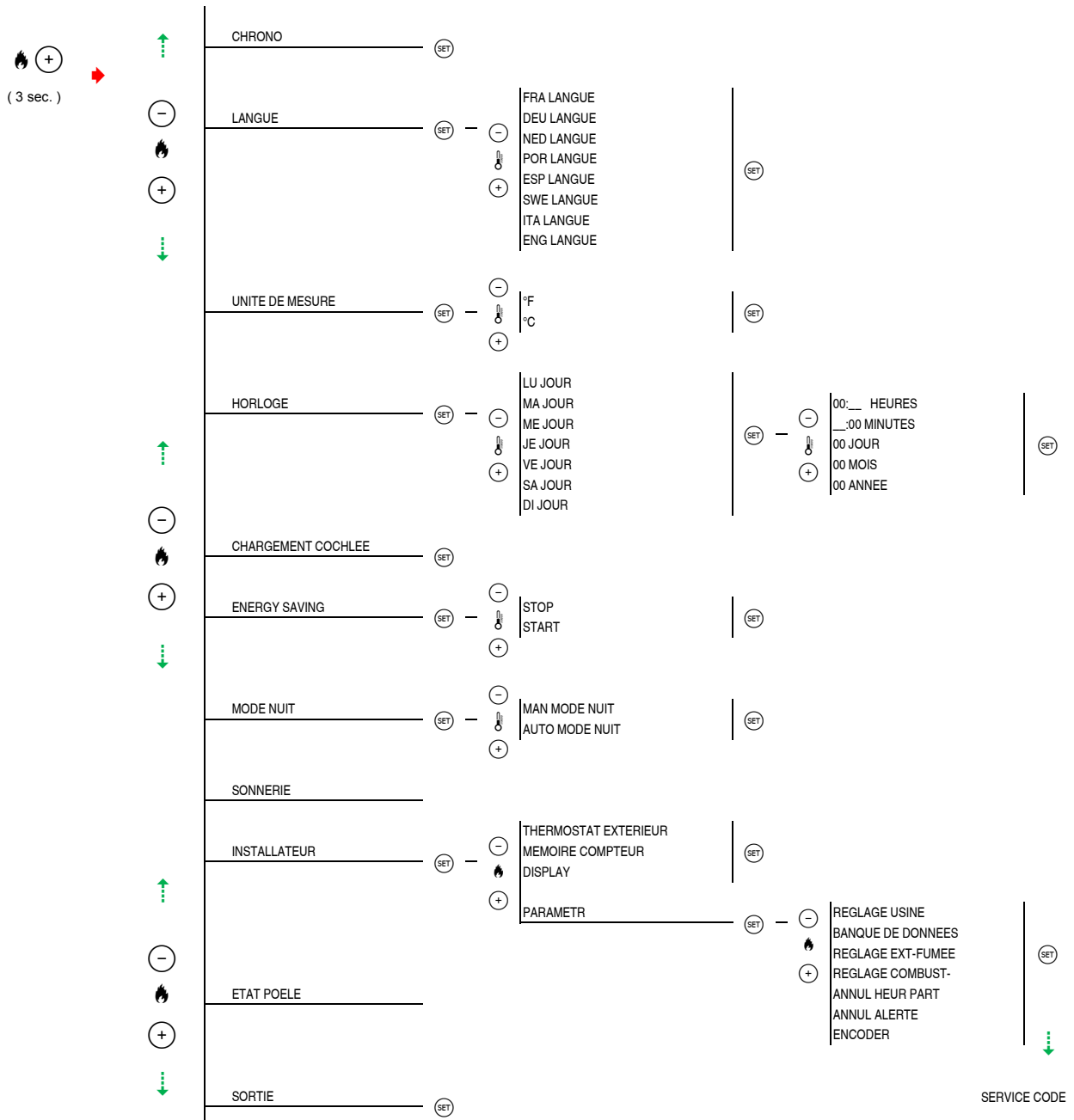

Selon le modèle, diverses fonctions présentes dans le MENU ne sont pas visibles.

12.2 TOUCHES D'ACCÈS AU MENU

Pour utiliser la programmation:

- appuyez sur (+) pendant au moins 3 secondes pour entrer dans le menu de programmation de l'appareil
 - faites défiler le menu principal affiché à l'aide de (-) (+)
 - appuyez sur (SET) pour confirmer la fonction à programmer
 - réglez les valeurs avec (-) (+) et confirmez votre choix avec (SET)
 - répétez l'opération précédente pour chaque sous-menu nécessaire
 - une fois que la programmation d'un menu apparaît sur l'afficheur, l'indication FONCTION HABILITEE s'affiche et l'appareil revient à l'affichage initial.
- À n'importe quelle page du menu de programmation, pour revenir au niveau précédent, appuyez une fois sur .

13 RÉGLEZ LA DATE ET L'HEURE (HORLOGE)

La fonction HORLOGE permet de régler sur le produit le jour de la semaine, heures, minutes, jour, mois, année en cours.

i Le produit quitte l'usine avec l'horloge déjà réglée, il vous suffit donc de contrôler si l'heure est correcte ou si elle correspond éventuellement à l'heure courante. Il est nécessaire de régler précisément l'horloge afin de pouvoir utiliser toutes les fonctions qui en prévoient l'utilisation.

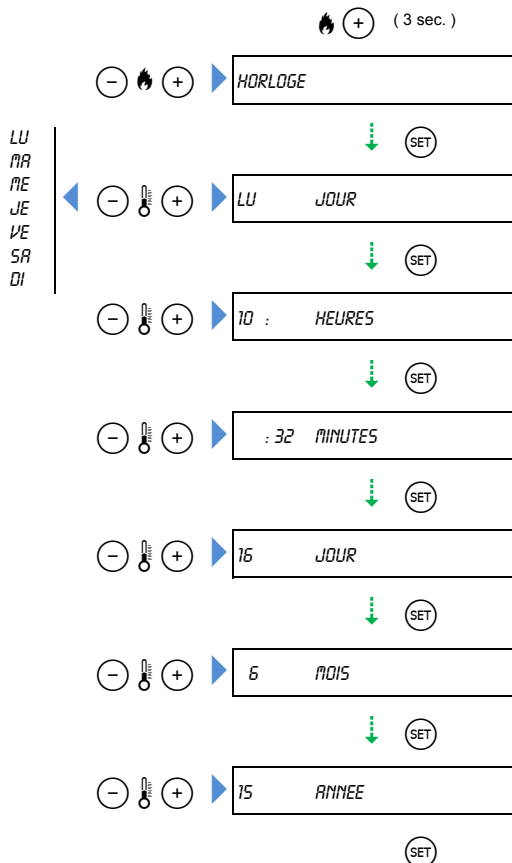

13.1 UNITÉ DE MESURE

La fonction UNITÉ DE MESURE permet de modifier l'unité de mesure de la température entre °F et °C.

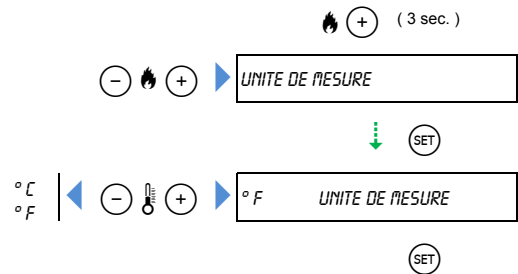

14 PROGRAMMEZ LE CHRONO (CHRONO)

La fonction CHRONO permet d'allumer et d'éteindre le produit de manière automatique, en fonction aux horaires et aux jours programmés par l'utilisateur, sans l'intervention manuelle d'un opérateur.

Ce type de chronothermostat permet de mémoriser un maximum de 6 programmes et un seul cycle de fonctionnement par programme.

Le cycle de fonctionnement consiste en une période comprise entre une heure de départ et une heure d'arrêt durant laquelle l'appareil fonctionne.

Vous pouvez choisir pour chaque programme les jours durant lesquels vous souhaitez l'activer.

Par exemple, pour régler les horaires d'allumage suivants : de 06h00 à 09h00, de 11h30 à 13h00 et de 20h30 à 23h00 seulement pour le Lundi, Mardi et Jeudi

- activez le programme PR1 aux heures 06.00 aux heures 09.00 pour les jours LU, MA, JEU
- activez le programme PR2 aux heures 11.30 aux heures 13.00 pour les jours LU, MA, JEU
- activez le programme PR3 aux heures 20.30 aux heures 23.00 pour les jours LU, MA, JEU

de 06h00 à 08h30 et de 16h00 à 20h00 seulement le Vendredi et le Samedi

- activez le programme PR4 aux heures 06.00 aux heures 08.30 pour les jours VE, SA
- activez le programme PR5 aux heures 16.00 aux heures 20.00 pour les jours VE, SA

de 08h00 à 13h00 seulement le Dimanche

- activez le programme PR6 aux heures 08.00 aux heures 13.00 pour les jours DI



Si le MODE NUIT est programmé, la puissance de l'appareil n'est pas déterminée par le réglage du CHRONO, mais est gérée par l'intervention du MODE NUIT: la modalité CHRONO gère seulement les démarrages et les extinctions de l'appareil durant les tranches horaires programmées.

! Si le mode ENERGY SAVING est programmé, le mode CHRONO gère les démarrages et les extinctions de l'appareil en fonction des tranches horaires programmées, tandis que le fonctionnement, les extinctions et les démarrages en fonction de la température sont gérés par le mode ENERGY SAVING.

! Il est conseillé d'avoir seulement un programme activé afin d'éviter des programmes qui se superposent.

- Si les programmes sont combinés, il faut régler au moins deux heures entre le point d'interruption et le point d'allumage pour éviter la superposition. Cela permet de respecter les temps appropriés de refroidissement du produit nécessaires pour un bon fonctionnement.
- En cas de plusieurs programmations activées, avec des tranches horaires qui se chevauchent, l'appareil démarra selon le premier horaire d'allumage programmé et s'éteindra toujours selon le premier horaire d'extinction, indépendamment du programme.

i LA PREMIÈRE FOIS QUE LE PROGRAMME S'ACTIVE, IL EST NÉCESSAIRE DE SYNCHRONISER L'HORLOGE EN RÉGLANT LE JOUR, L'HEURE ET LES MINUTES COURANTES, telle que la programmation de l'heure courante sur une nouvelle montre.

i Pour régler l'heure en cours, consulter l'option "RÉGLEZ LA DATE ET L'HEURE (HORLOGE)". Cette opération sera nécessaire uniquement quand l'horloge sera activé pour la première fois.

Exemple de la fonction CHRONO et séquence

- 1 Numéro du programme
- 2 programme activé (ON) ou désactivé (OFF)
- 3 START heure d'allumage
- 4 STOP heure d'arrêt
- 5 Température
- 6 Puissance
- 7 Jours de la semaine: LU= lundi ... DI= dimanche

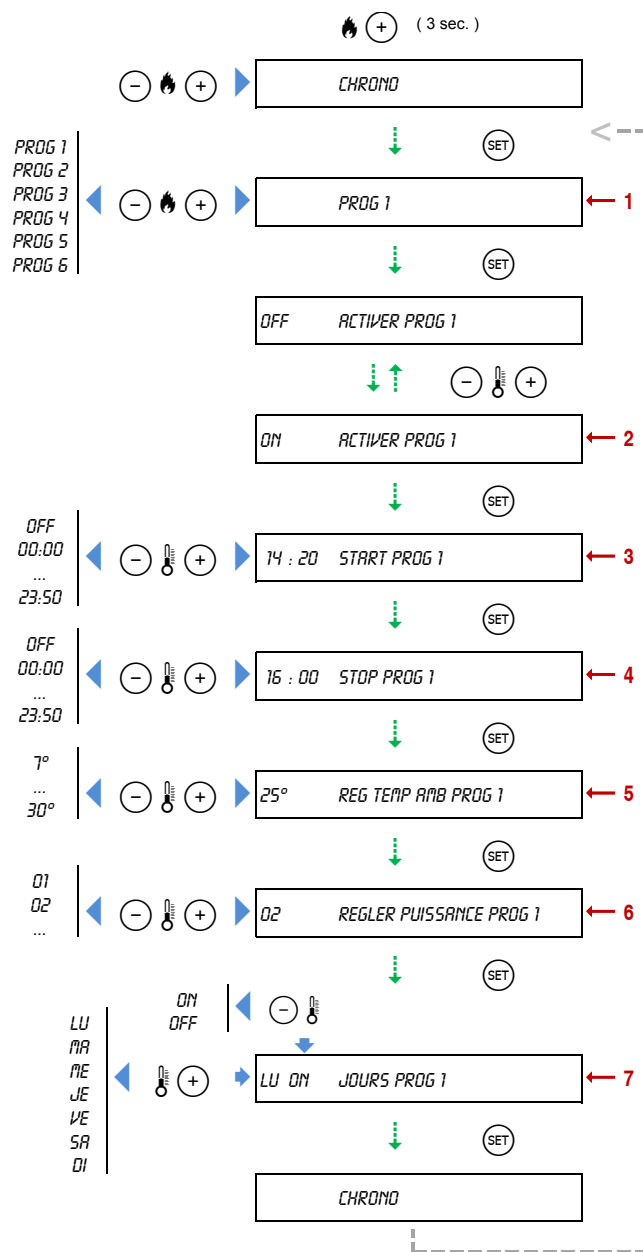

i Chaque programme est activé s'il est réglé sur ON, alors qu'il sera désactivé s'il est réglé sur OFF.

- La programmation des heures est de 10 minutes en 10 minutes.
- En maintenant la touche appuyée ou la touche , la vitesse à laquelle l'heure est modifiée augmente progressivement.

i À n'importe quelle page du menu de programmation, pour revenir au niveau précédent, appuyez une fois sur la touche .

START - OFF

Si la fonction START est réglée sur OFF, le produit ne démarre pas la phase d'allumage.

STOP - OFF

Si la fonction STOP est réglée sur OFF, le produit ne démarre pas la phase d'extinction.

15 ENERGY SAVING

La fonction ENERGY SAVING permet d'éteindre et de rallumer automatiquement le produit en fonction de la température relevée par la sonde ambiante raccordée au produit.

! Si la fonction de THERMOSTAT EXTÉRIEUR STOP est activée, il n'est pas possible d'activer la modalité ENERGY SAVING et vice-versa.

- Si la fonction MODE NUIT est activée, il n'est pas possible d'activer la modalité ENERGY SAVING et vice-versa.

! Si le mode ENERGY SAVING est programmé, le mode CHRONO gère les démarrages et les extinctions de l'appareil en fonction des tranches horaires programmées, tandis que le fonctionnement, les extinctions et les démarrages en fonction de la température sont gérés par le mode ENERGY SAVING.

Le principe de fonctionnement est le suivant :

- lorsque la température ambiante atteint la valeur de température programmée par l'utilisateur (consulter l'option "VARIEZ LA TEMPÉRATURE AMBIANTE"), le produit se met automatiquement sur la puissance 1
- s'il fonctionne à la puissance 1, la température ambiante continue d'augmenter jusqu'à atteindre la valeur réglée sur la fonction STOP (exemple +2 °C / +4°F par rapport à la température programmée) le produit s'éteint et entre dans un état d'attente
- lorsque la température ambiante relevée par le produit descend jusqu'à la valeur de température programmée avec la fonction START (exemple -3 °C / -6°F par rapport à la température programmée), le produit démarre un nouvel allumage et revient à la puissance précédemment programmée par l'utilisateur.

Pour une utilisation correcte du mode ENERGY SAVING, en référence à l'environnement à chauffer et sa perte/dispersion de chaleur, il est recommandé de régler la température de START/STOPS de manière à éviter des séquences continues de allumage/arrêt (ON/OFF) du poêle.

Ou l'intervalle de temps entre les étapes de allumage/mise en route et arrêt du poêle est inférieure à 90 minutes, préférer la fonction de modulation à un minimum par désactivation du ENERGY SERVICE (programmer ENERGY STOP sur OFF).

! Le produit redémarre seulement quand la température relevée sur l'appareil est telle à permettre un redémarrage en toute sécurité.

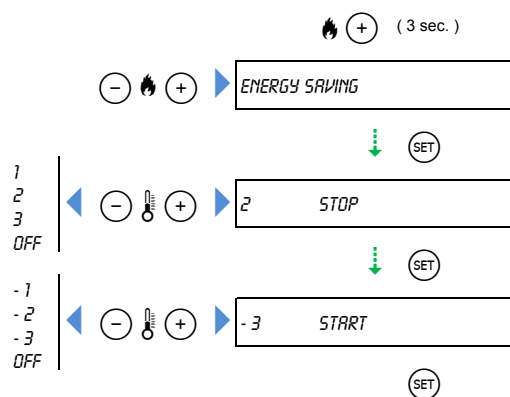

ENERGY STOP

Elle définit l'écart par rapport à la température ambiante, pour activer l'extinction.

En cas de validation des fonctions STOP et OFF, dès l'atteinte de la température ambiante programmée, le produit fonctionnera en mode traditionnel en modulant la flamme à la puissance 1 sans s'éteindre.

i Valeur programmable entre +1 e +3°C (+2 / +6 °F).

ENERGY START

Elle définit l'écart par rapport à la température ambiante, pour activer le rallumage.

Si la fonction START est réglée sur OFF, le produit ne lance pas la phase d'allumage après l'extinction automatique et reste éteint.

i Valeur programmable entre -1 e -3°C (+2 / +6 °F).

Message « ENS »

Indique que la fonction ENERGY SAVING est programmée.

Message « ENERGY OK »

Il indique l'atteinte de la valeur de la température programmée dans la fonction STOP, le produit lance alors la phase d'extinction et entre en état d'attente.

Message "OFF E"

Indique que le produit a été éteint manuellement (ou par l'intervention d'une fonction quelconque) avec le MODE STOP activé.

i Si l'appareil est éteint manuellement, la programmation n'a aucun effet et l'appareil ne se rallumera pas de façon automatique.

- Dans ce cas, pour rallumer le produit, un nouveau démarrage manuel est nécessaire..

16 MODALITÉ NUIT

La fonction MODE NUIT permet d'éteindre le moteur de la ventilation d'air chaud (installé en série) manuellement ou en réglant une tranche horaire spécifique : pour des raisons de sécurité, l'appareil se met sur la puissance minimum et la chaleur se propagera seulement par convection.

i Fonction présente seulement sur certains appareils.

! Si le MODE NUIT est programmé, la puissance de l'appareil n'est pas déterminée par le réglage du CHRONO, mais est gérée par l'intervention du MODE NUIT: la modalité CHRONO gère seulement les démarrages et les extinctions de l'appareil durant les tranches horaires programmées.

- Si la fonction MODE NUIT est activée, il n'est pas possible d'activer la modalité ENERGY SAVING et vice-versa.
- Sur certains modèles, avec kit DE CANALISATION D'AIR CHAUD n'est pas possible activer la fonction MODE NUIT.

i Au moment de l'activation de la fonction MODE NUIT, il est possible que l'extinction de la ventilation ne soit pas instantanée mais qu'elle se déclenche successivement lorsque les conditions de fonctionnement le permettent.

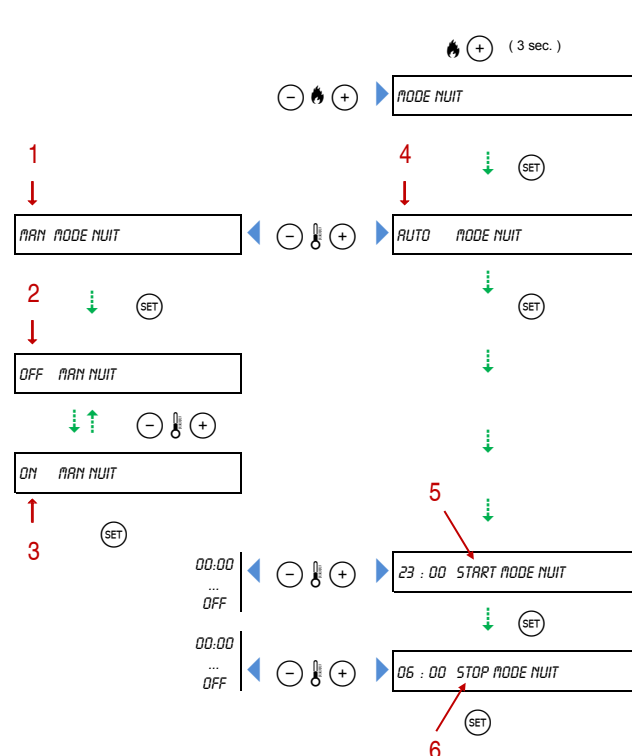

- 1 sélectionner pour activer manuellement la fonction MODE NUIT.
- 2 sélectionner pour activer automatiquement la fonction MODE NUIT aux heures programmées.
- 3 définit l'heure d'extinction du ventilateur d'air chaud.
- 4 définit l'heure d'allumage du ventilateur d'air chaud.

Message « N »

Indique la fonction MODE NUIT est déclenchée. Pour des raisons de sécurité, seules puissance P1 (valeur par défaut) et P2 peuvent être programmées. À la fin, l'appareil revient à la puissance programmée avant l'intervention de la fonction MODE NUIT.

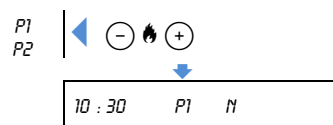

Message "OFF N"

Indique que le produit a été éteint manuellement (ou par l'intervention d'une fonction quelconque) avec le MODE NUIT activé.

17 ACTIVER LE SIGNAL SONORE (SONNERIE)

La fonction SONNERIE permet de gérer le fonctionnement du signal sonore provenant de l'appareil en cas d'avertissement de messages-alarmes.

- 1 Le signal sonore est activé
- 2 Le signal sonore est désactivé

i Tout en étant réglé sur OFF, l'avertisseur reste toujours actif en cas d'intervention des avertissements de sécurité.

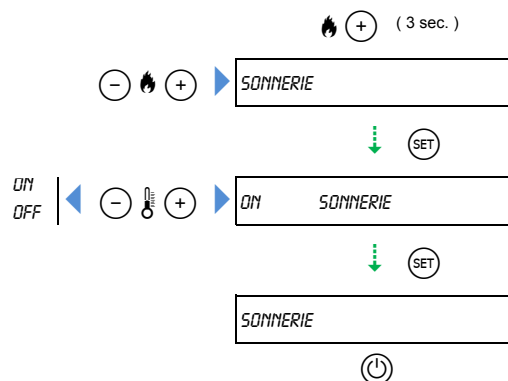

18 INSTALLATEUR

À l'intérieur de la fonction INSTALLATEUR, il est possible d'interagir librement avec les rubriques mentionnées ci-dessous. Les autres indications sont exclusivement réservées au C.A.T. (centre d'assistance technique autorisé) et exigent un code d'accès. En fonction du produit, certaines des indications peuvent ne pas être visibles.

18.1 CONTACT N.PEL / PELLET

La connexion N.PEL / PELLET permet le raccordement d'un dispositif de sécurité externe, éventuellement prévu par des normes locales pour empêcher le fonctionnement de l'appareil en cas d'anomalies.

i Pour le raccordement électrique, consulter le manuel "INFORMATIONS SUR LE PRODUIT, INSTALLATION ET ENTRETIEN" au paragraphe "BRANCHEMENTS ÉLECTRIQUES".

- Le contact externe peut être normalement ouvert ou normalement fermé : effectuez le bon réglage dans le menu.

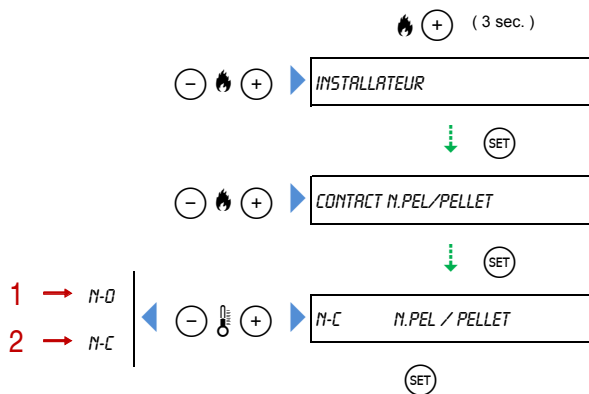

- Sélectionnez si le produit est raccordé à un contact normalement ouvert. Lorsque le contact est ouvert, l'appareil fonctionne normalement. Lorsque le contact ferme le circuit électrique, le processus d'extinction de l'appareil est lancé.
- Sélectionnez si le produit est raccordé à un contact normalement fermé. Lorsque le contact est fermé, l'appareil fonctionne normalement. Lorsque le contact ouvre le circuit électrique, le processus d'extinction de l'appareil est lancé.

18.2 FONCTIONNEMENT AVEC THERMOSTAT EXTÉRIEUR

La fonction THERMOSTAT EXTÉRIEUR permet de régler le fonctionnement du produit à travers un contact extérieur, comme par exemple un thermostat d'ambiance extérieur.

i Pour le raccordement électrique, consulter le manuel "INFORMATIONS SUR LE PRODUIT, INSTALLATION ET ENTRETIEN" au paragraphe "BRANCHEMENTS ÉLECTRIQUES".

- Le contact externe peut être normalement ouvert ou normalement fermé : effectuez le bon réglage dans le menu.



Si la fonction de THERMOSTAT EXTÉRIEUR STOP est activée, il n'est pas possible d'activer la modalité ENERGY SAVING et vice-versa.

Le fonctionnement du thermostat extérieur dépend de la programmation de la température de l'appareil.

Pour activer le thermostat extérieur :

- programmez la température ambiante souhaitée sur le thermostat extérieur
- programmez la valeur maximale de 30 °C (86 °F) sur l'appareil.

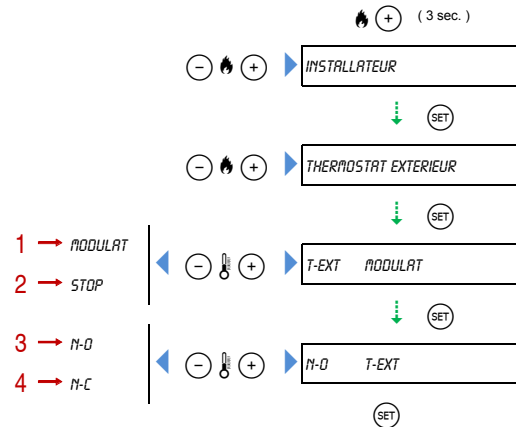

- Une fois que la température réglée sur le thermostat est atteinte, la puissance du produit passe à la puissance minimum. La puissance précédemment programmée (par ex. « P4 ») reste affichée avec l'ajout de l'indication « OK ».

TD : 30 OK P4

- Lorsque la température programmée sur le thermostat sera atteinte, la phase d'extinction s'active et le produit se met en état d'attente. Lorsque la température descend en-dessous de la valeur programmée sur le thermostat, le produit s'allume à nouveau.



Le produit redémarre seulement quand la température relevée sur l'appareil est telle à permettre un redémarrage en toute sécurité.

- Sélectionnez si le produit est raccordé à un contact normalement ouvert. Lorsque le contact est ouvert, l'appareil fonctionne normalement. Lorsque le contact ferme le circuit électrique, l'appareil entre en MODULER ou STOP.
- Sélectionnez si le produit est raccordé à un contact normalement fermé. Lorsque le contact est fermé, l'appareil fonctionne normalement. Lorsque le contact ouvre le circuit électrique, l'appareil entre en MODULER ou STOP.

Message « T »

Il indique que la fonction THERMOSTAT EXTÉRIEUR STOP est activée.

Message "TERM EXT OK"

Il indique l'atteinte de la valeur de la température programmée dans la fonction STOP, le produit lance alors la phase d'extinction et entre en état d'attente.

i Si l'appareil est éteint manuellement, la programmation n'a aucun effet et l'appareil ne se rallumera pas de façon automatique.

- Dans ce cas, pour rallumer le produit, un nouveau démarrage manuel est nécessaire..

18.3 MÉMOIRE COMPTEUR

La fonction MÉMOIRE COMPTEUR affiche des informations sur:

- 1 heures de vie totales du produit
- 2 heures de vie partielles du produit: datent de la dernière remise à zéro effectuée par du personnel spécialisé en cas d'intervention d'entretien technique. Leur remise à zéro n'est pas autorisé à l'utilisateur
- 3 nombre d'allumages effectués
- 4 5 derniers signaux de sécurité
- 5 ordre progressif d'avertissement des signaux de sécurité.

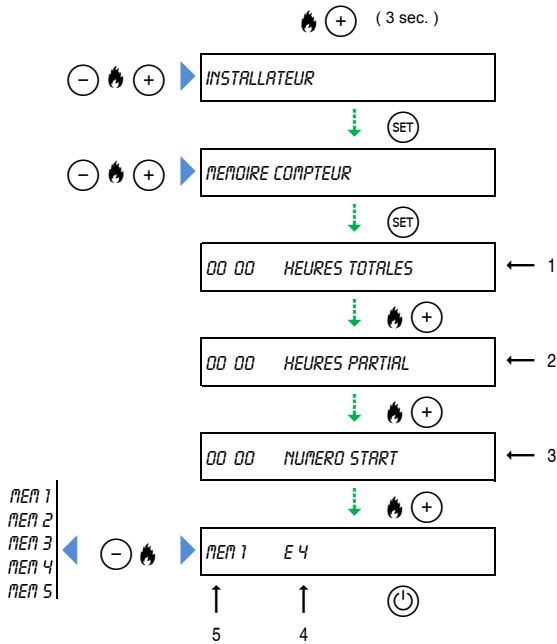

18.4 AFFICHEUR (DISPLAY)

La fonction AFFICHEUR (DISPLAY) permet de :

- de définir ce que l'on souhaite visualiser sur la page-écran principal de l'afficheur
- de programmer l'extinction de l'afficheur en cas d'inactivité du clavier

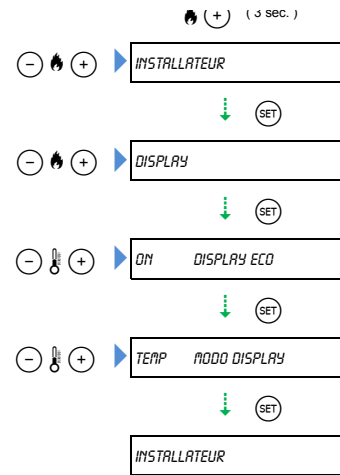

- 1 → ON
- 2 → OFF
- 3 → HEURES
- 4 → TEMP

- 1 Si le clavier est inactivé pendant plus d'1 minute, l'afficheur s'éteint jusqu'à l'utilisation successive. Seul un point lumineux indiquant que l'appareil est allumé apparaît sur l'afficheur.
- 2 L'afficheur reste toujours allumé.
- 3 Affichage de l'heure sur la page-écran principale de l'afficheur.
- 4 Affichage de la température ambiante sur la page-écran principale de l'afficheur.

18.5 PARAMÈTRES

Les fonctions du menu PARAMÈTRES sont exclusivement réservées au C.A.T. (centre d'assistance technique autorisé) et exigent un code d'accès.

19 ETAT DU POËLE

La fonction ETAT DU POELE affiche des informations (destinées à un technicien spécialisé) sur :

- 1 température relevée par la sonde des fumées
- 2 vitesse de chargement de la cochlee
- 3 température ambiante relevée par la sonde de l'appareil
- 4 vitesse de rotation de l'aspirateur des fumées.

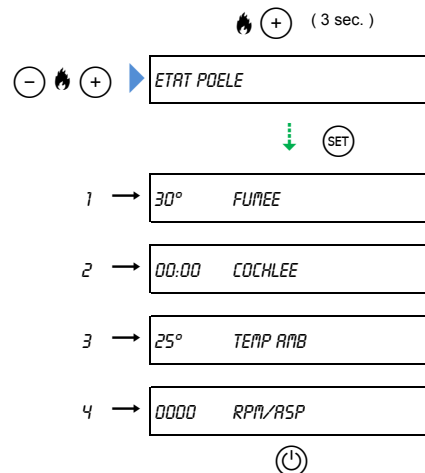

20 MESSAGES - AVERTISSEMENTS DE SÉCURITÉ - ANOMALIES

20.1 MESSAGES

Ci-dessous sont décrits les avertissements susceptibles de s'afficher durant le fonctionnement du produit et les éventuelles interventions à effectuer.

Certains des messages indiqués peuvent ne pas être liés à votre produit.

Message « NETTOYAGE BRASERO »

Il signale que le nettoyage automatique du brasero est actif. Selon le fonctionnement du produit, les temps d'activation sont variables. Cette opération est nécessaire dans le but d'éliminer des dépôts de cendres ou des mâchefers qui empêchent le bon fonctionnement du produit et qui doivent être enlevés.

 Aucune intervention de l'utilisateur n'est nécessaire.

Message « VIDER BRASERO »

VIDER LE BRASERO ET APPUYER SUR ON/OFF

Il signale que l'utilisateur doit effectuer une procédure de nettoyage du brasero.

Il apparaît par exemple si le produit a été éteint, volontairement ou par coupure de courant, pendant les phases de démarrage.

 Ne videz pas le brasier dans le réservoir car il pourrait encore y avoir des granulés imbrûlés.

- Contrôlez que le brasero soit placé correctement dans son siège et poussé vers la partie du trou d'allumage.

 Ne pas vider les granulés imbrûlés dans le brasier peut provoquer, lors d'un nouvel allumage, la formation consistante de gaz/fumées imbrûlés à l'intérieur du foyer qui en l'absence de flamme peuvent compromettre la sécurité.

- Une quantité importante de gaz/fumées imbrûlés à l'intérieur du foyer peut provoquer l'inflammation de la flamme soudaine et dans certains cas, peut causer l'éclatement du verre.
- Si des gaz/fumées imbrûlés se forment à l'intérieur du foyer, dans des appareils dotés d'une alimentation électrique, ne débranchez pas l'alimentation électrique.

 Lors de l'extinction de l'aspirateur des fumées, :

- assurez-vous que la combustion des granulés restés dans le brasier soit terminée et que l'aspirateur des fumées soit éteint
- ouvrez la porte, allumez le brasero et videz-le des granulés imbrûlés
- remplacez le brasero dans son siège et refermez la porte.

L'utilisateur doit confirmer depuis le menu la réalisation de cette opération.

VIDER LE BRASERO ET APPUYER SUR ON/OFF



OFF

Message « SERVICE »

Il signale le moment pour un éventuel entretien programmé de l'appareil.

Une fois les 2 000 heures d'activité de l'appareil atteintes, quand le produit est éteint, l'indication « SERVICE » apparaît en alternance avec « OFF ».

Il faut procéder à une intervention d'entretien effectuée par un centre d'assistance technique pour les opérations de nettoyage et d'entretien soignées permettant de continuer à garantir des prestations et une sécurité fiables.

 Le produit peut être utilisé mais il faut faire intervenir un C.A.T. (centre d'assistance technique autorisé).

Message "TERM EXT OK"

 Consulter l'option "FONCTIONNEMENT AVEC THERMOSTAT EXTÉRIEUR".

Message "OFF T"

 Consulter l'option "FONCTIONNEMENT AVEC THERMOSTAT EXTÉRIEUR".

Message "OFF E"

 Consulter l'option "ENERGY SAVING".

Message "OFF N"

 Consulter l'option "MODALITÉ NUIT".

Message "P1 N"

 Consulter l'option "MODALITÉ NUIT".

Message « ENERGY OK »

 Consulter l'option "*ENERGY SAVING*".

Message « ENS »

 Consulter l'option "*ENERGY SAVING*".

Message « REFROIDISSEMENT »

 Consulter l'option "*REDÉMARRAGE EN PHASE D'EXTINCTION*".

Message « REDEMARRAGE MANQUE DE TENSION »

 Consulter l'option "*AUTRES ANOMALIES - INTERRUPTION DE COURANT ÉLECTRIQUE*".

Message « NO CHARGE »

 Consulter l'option "*CHARGEMENT COCHLEE*".

Message « CLAVIER BLOQUE »

Il signale que la sécurité contre la pression accidentelle des touches est activée. Pour interagir avec le menu, il est nécessaire de débloquer le clavier.

 Consulter l'option "*PANNEAU DE COMMANDES À BORD DE LA MACHINE*".

Message « FERMER »

 Présente uniquement avec les produits dotés d'un capteur d'ouverture sur le couvercle du réservoir.

Il signale que le couvercle du réservoir à granulés est ouverte. Contrôler la quantité de granulés présente dans le réservoir, si besoin le remplir puis refermer le couvercle. Une alarme sonore de sécurité se déclenche. Si le couvercle du réservoir est resté ouvert pendant un temps plus long que celui maximum préfixé (1 minute environ) les avertissements de sécurité interviennent.

20.2 AVERTISSEMENTS DE SÉCURITÉ

Ci-dessous, vous trouverez les avertissements accompagnés de signalisations sonores qui peuvent être activées en cas d'anomalies de fonctionnement.

 Toutes les opérations doivent être effectuées avec le feu éteint, avec l'appareil complètement froid et avec le câble d'alimentation électrique du produit, et/ou d'éventuels accessoires installés, débranché.

- Toute modification non autorisée apportée sur l'appareil et/ou l'utilisation de pièces détachées non originales, tout entretien inefficace ou absent, utilisation et installation qui ne respectent pas ce que prescrivent les réglementations et le constructeur, outre à créer des situations de danger pour l'opérateur, annulent la garantie et dégagent le fabricant de toute responsabilité.
- Dans les cas susmentionnés, l'éventuelle intervention du C.A.T. (centre d'assistance technique autorisé) n'est pas couverte par la garantie car ce problème n'est pas imputable à un défaut de l'appareil.

 Certaines des interventions décrites peuvent être réalisées par l'utilisateur tandis que d'autres doivent être confiées au C.A.T. (centre d'assistance technique autorisé).

- Pour résoudre les dysfonctionnements et pour les réparations qui nécessitent une intervention sur des composants à l'intérieur du revêtement ou du foyer, il est nécessaire de contacter des personnes qualifiées, conformément aux normes en vigueur. Par conséquent, nous vous conseillons de vous adresser exclusivement au C.A.T. (centre d'assistance technique autorisé).
- Contactez les C.A.T. (centre d'assistance technique autorisé) uniquement après avoir soigneusement consulté toutes les instructions jointes au produit et aux éventuels accessoires.

 Consulter l'option "*AVERTISSEMENTS DE SÉCURITÉ : COMMENT INTERVENIR*".

Avertissement "E1"

Le pressostat est intervenu. L'alimentation électrique est interrompue au niveau de la cochlée de chargement en bloquant ainsi l'alimentation en granulés au brasero et lance le processus d'extinction de l'appareil.

| POSSIBLES CAUSES | ACTIONS |
|-------------------------------------------------|-----------------------------------------------------------------------------------------------------------------------------------------------------------------------------------------------------------------------------------|
| Interventions possibles de l'utilisateur | |
| Défaut de nettoyage du brasero | Contrôlez que le brasero ne soit pas obstrué par les granulés ou les résidus de combustion. Consultez le manuel "INFORMATIONS SUR LE PRODUIT, L'INSTALLATION ET L'ENTRETIEN" au paragraphe "NETTOYAGE BRASERO ET SUPPORT BRASERO" |
| Entrée de l'air dans le foyer | Contrôlez la fermeture de la porte du foyer et la fermeture du tiroir à cendres externe au foyer (si présent) |

Opérations qui exigent l'intervention du C.A.T.

| | |
|---------------------------------------------------------------------|-------------------------------------------------------------------------------------------------------------|
| Dispositif d'évacuation des fumées bouché - absence de tirage | Contrôle et nettoyage du système d'évacuation des fumées |
| Système d'évacuation trop long | Contrôlez la bonne installation de l'appareil et de l'installation |
| Joints de la porte et du conduit d'évacuation des fumées détériorés | Contrôle et éventuel remplacement par des pièces originales |
| Raccord de tuyau flexible de l'indicateur de vide obstrué | Démontage et nettoyage du raccord de tuyau flexible de raccordement de l'indicateur de vide |
| Tuyau en silicone de l'indicateur de vide bouché ou cassé | Démontage et nettoyage du tuyau en silicone et éventuel remplacement par des pièces de rechanges originales |
| Aspirateur des fumées défectueux | Contrôle et éventuel remplacement par des pièces originales |
| Carte électronique défectueuse | Contrôle et éventuel remplacement par des pièces originales |
| Moteur de la cochlée en panne | Contrôle et éventuel remplacement par des pièces originales |

Avertissement "E2"

Une anomalie au niveau du pressostat a été rencontrée au moment de l'allumage du produit. Le processus d'extinction est lancé.

| POSSIBLES CAUSES | ACTIONS |
|--------------------------------------------------------------------------------------|---------------------------------------------------------------------------------------------------------------------------|
| Opérations qui exigent l'intervention du C.A.T. | |
| Pressostat défectueux | Contrôle et éventuel remplacement par des pièces originales |
| Tirage excessif du conduit de cheminée ou des conditions atmosphériques défavorables | Contrôle et éventuelle vérification du conduit |
| Moteur de la cochlée en panne | Contrôle, vérification des branchements selon le schéma électrique et l'éventuelle remplacement par des pièces originales |

Avertissement "E3"

La température du réservoir de granulés a dépassé le seuil pré-programmé et pour éviter des écarts excessifs de température, le thermostat est intervenu. L'alimentation électrique est interrompue au niveau de la cochlée de chargement en bloquant ainsi l'alimentation en granulés au brasero et lance le processus d'extinction de l'appareil.

| POSSIBLES CAUSES | ACTIONS |
|----------------------------------------------------------------------------|----------------------------------------------------------------------------------------------------------------------------------------|
| Interventions possibles de l'utilisateur | |
| Utilisation de granulés non conformes (type, composition, dimension, etc.) | Consulter l'option "COMBUSTIBLE" |
| Opérations qui exigent l'intervention du C.A.T. | |
| Dispositif d'évacuation des fumées bouché - absence de tirage | Contrôle et nettoyage du système d'évacuation des fumées |
| Problèmes de ventilation et d'élimination de la chaleur | Contrôle de la bonne installation de l'appareil (distances de sécurité, aération, paramètres, longueur d'évacuation des fumées élevée) |
| Thermostat défectueux ou raccordé de manière erronée | Contrôle, vérification des branchements selon le schéma électrique et l'éventuelle remplacement par des pièces originales |
| Carte électronique défectueuse | Contrôle et éventuel remplacement par des pièces originales |



Si l'appareil est pourvu d'un thermostat à réarmement manuel, il est alors nécessaire de pourvoir manuellement au réarmement de celui-ci. Consultez le manuel "INFORMATIONS SUR LE PRODUIT, L'INSTALLATION ET L'ENTRETIEN" au paragraphe "DISPOSITIFS DE SÉCURITÉ" et "NETTOYAGE ET ENTRETIEN".

Avertissement "E4"

La température relevée par la sonde des fumées a dépassé les limites de sécurité préfixées. L'alimentation électrique est interrompue au niveau de la cochlée de chargement en bloquant ainsi l'alimentation en granulés au brasero et lance le processus d'extinction de l'appareil.

| POSSIBLES CAUSES | ACTIONS |
|----------------------------------------------------------------------------------------|----------------------------------------------------------------------------------------------------------------------------------------|
| Interventions possibles de l'utilisateur | |
| Utilisation de granulés non conformes (type, composition, dimension, etc.) | Consulter l'option " <i>COMBUS-TIBLE</i> " |
| Opérations qui exigent l'intervention du C.A.T. | |
| Dispositif d'évacuation des fumées bouché - absence de tirage | Contrôle et nettoyage du système d'évacuation des fumées |
| Problèmes de ventilation et d'élimination de la chaleur | Contrôle de la bonne installation de l'appareil (distances de sécurité, aération, paramètres, longueur d'évacuation des fumées élevée) |
| Carte électronique défectueuse | Contrôle et éventuel remplacement par des pièces originales |
| Sonde de contrôle de température de fumées défectueuse ou raccordée de manière erronée | Contrôle, vérification des branchements selon le schéma électrique et l'éventuelle remplacement par des pièces originales |
| Paramétrage erroné | Contrôle correct du paramétrage |

Avertissement "E6"

Au cours du fonctionnement, une anomalie au niveau de la cochlée a été détectée lors du déchargement continu des granulés.

Le processus d'extinction est lancé.

| POSSIBLES CAUSES | ACTIONS |
|--------------------------------------------------------|-------------------------------------------------------------|
| Opérations qui exigent l'intervention du C.A.T. | |
| Anomalie de la vis de chargement | Contrôle et éventuel remplacement par des pièces originales |
| Carte électronique défectueuse | Contrôle et éventuel remplacement par des pièces originales |
| Paramétrage erroné | Contrôle correct du paramétrage |

Avertissement "E7"

La température relevée par la sonde des fumées et descendue en-dessous de la température minimale de fonctionnement. Le processus d'extinction de l'appareil est lancé.

| POSSIBLES CAUSES | ACTIONS |
|----------------------------------------------------------------------------|-----------------------------------------------------------------------------------------------------------------------------------------------------------------------------------------------------------------------------------------------------|
| Interventions possibles de l'utilisateur | |
| Réservoir vide ou vidange irrégulière | Contrôlez la quantité des granulés dans le réservoir et si nécessaire, remplissez-le. Consulter l'option " <i>COMBUSTIBLE</i> " |
| Utilisation de granulés non conformes (type, composition, dimension, etc.) | Consulter l'option " <i>COMBUS-TIBLE</i> " |
| Défaut de nettoyage du brasero | Contrôlez que le brasero ne soit pas obstrué par les granulés ou les résidus de combustion. Consultez le manuel " <i>INFORMATIONS SUR LE PRODUIT, L'INSTALLATION ET L'ENTRETIEN</i> " au paragraphe " <i>NETTOYAGE BRASERO ET SUPPORT BRASERO</i> " |

Opérations qui exigent l'intervention du C.A.T.

| | |
|--------------------------------|-------------------------------------------------------------|
| Carte électronique défectueuse | Contrôle et éventuel remplacement par des pièces originales |
|--------------------------------|-------------------------------------------------------------|

Avertissement "E8"

Un dysfonctionnement de la sonde des fumées a été signalé.

| POSSIBLES CAUSES | ACTIONS |
|------------------------------------------------------------------------------------------------------------------------|---------------------------------------------------------------------------------------------------------------------------|
| Opérations qui exigent l'intervention du C.A.T. | |
| Carte électronique défectueuse | Contrôle et éventuel remplacement par des pièces originales |
| Sonde de contrôle de la température des fumées défectueuse, accidentellement déconnectée de son siège ou mal connectée | Contrôle, vérification des branchements selon le schéma électrique et l'éventuelle remplacement par des pièces originales |

Avertissement "E9"

Durant l'allumage, le produit n'a pas atteint le seuil de température d'allumage durant le temps prévu.

| POSSIBLES CAUSES | ACTIONS |
|----------------------------------------------------------------------------|-----------------------------------------------------------------------------------------------------------------------------------------------------------------------------------------------------------------------------------|
| Interventions possibles de l'utilisateur | |
| Réservoir vide ou vidange irrégulière | Contrôlez la quantité des granulés dans le réservoir et si nécessaire, remplissez-le. Consultez l'option "COMBUSTIBLE" |
| Utilisation de granulés non conformes (type, composition, dimension, etc.) | Consultez l'option "COMBUSTIBLE" |
| La cochlée ne s'est pas chargée entièrement | Consultez l'option "CHARGEMENT COCHLÉE" |
| Défaut de nettoyage du brasero | Contrôlez que le brasero ne soit pas obstrué par les granulés ou les résidus de combustion. Consultez le manuel "INFORMATIONS SUR LE PRODUIT, L'INSTALLATION ET L'ENTRETIEN" au paragraphe "NETTOYAGE BRASERO ET SUPPORT BRASERO" |

Opérations qui exigent l'intervention du C.A.T.

| | |
|-----------------------------------|-------------------------------------------------------------|
| Allumeur défectueux ou déconnecté | Contrôle et éventuel remplacement par des pièces originales |
| Carte électronique défectueuse | Contrôle et éventuel remplacement par des pièces originales |

Avertissement "E10"

Un dysfonctionnement dans la lecture de la température ambiante a été détecté. Aucun signal sonore émis. L'inconvénient ne comporte pas l'extinction de l'appareil, qui continuera à fonctionner normalement au niveau de puissance préétabli. La température ambiante programmée par l'utilisateur n'est toutefois pas considérée.

| POSSIBLES CAUSES | ACTIONS |
|-------------------------------------------------|-------------------------------------------------------------------------------------------------------------------------------------------------------------------------------------------------------------------------|
| Interventions possibles de l'utilisateur | |
| Sonde de la température ambiante débranchée | Contrôlez si la sonde d'ambiance est correctement raccordée, et éventuellement rebranchez-la. Consultez le manuel "INFORMATIONS SUR LE PRODUIT, L'INSTALLATION ET L'ENTRETIEN" à la rubrique "BRANCHEMENTS ÉLECTRIQUES" |

Opérations qui exigent l'intervention du C.A.T.

| | |
|-------------------------------------------|-------------------------------------------------------------|
| Sonde de température ambiante défectueuse | Contrôle et éventuel remplacement par des pièces originales |
| Carte électronique défectueuse | Contrôle et éventuel remplacement par des pièces originales |

Avertissement "E12"

Un dysfonctionnement de l'aspirateur des fumées a été signalé. Le processus d'extinction de l'appareil est lancé.

| POSSIBLES CAUSES | ACTIONS |
|--------------------------------------------------------|---------------------------------------------------------------------------------------------------------------------------|
| Opérations qui exigent l'intervention du C.A.T. | |
| Encodeur défectueux ou déconnecté | Contrôle, vérification des branchements selon le schéma électrique et l'éventuelle remplacement par des pièces originales |
| Carte électronique défectueuse | Contrôle et éventuel remplacement par des pièces originales |
| Fusibles de protection | Contrôle et éventuel remplacement par des pièces originales |

Avertissement "E13"

Présente uniquement avec les produits dotés d'un capteur d'ouverture sur le couvercle du réservoir.

Pendant le fonctionnement ou le rechargement en granulés, le couvercle du réservoir est resté ouvert pendant un temps plus long que celui maximum préfixé (1 minute). Le processus d'extinction est lancé.

| POSSIBLES CAUSES | ACTIONS |
|--------------------------------------------------------------------|---------------------------------------------------------------------------------------------------------------------------|
| Interventions possibles de l'utilisateur | |
| Couvercle du réservoir à granulés ouvert | Contrôler la quantité de granulés présente dans le réservoir, si besoin le remplir puis refermer le couvercle |
| Opérations qui exigent l'intervention du C.A.T. | |
| Capteur sur le réservoir défectueux ou raccordé de manière erronée | Contrôle, vérification des branchements selon le schéma électrique et l'éventuelle remplacement par des pièces originales |
| Carte électronique défectueuse | Contrôle et éventuel remplacement par des pièces originales |

Avertissement "E14"

Le produit n'a pas atteint le seuil de température d'allumage dans le temps prévu.

| POSSIBLES CAUSES | ACTIONS |
|----------------------------------------------------------------------------|-----------------------------------------------------------------------------------------------------------------------------------------------------------------------------------------------------------------------------------|
| Interventions possibles de l'utilisateur | |
| Réservoir vide ou vidange irrégulière | Contrôlez la quantité des granulés dans le réservoir et si nécessaire, remplissez-le. Consultez l'option "COMBUSTIBLE" |
| Utilisation de granulés non conformes (type, composition, dimension, etc.) | Consulter l'option "COMBUSTIBLE" |
| Défaut de nettoyage du brasero | Contrôlez que le brasero ne soit pas obstrué par les granulés ou les résidus de combustion. Consultez le manuel "INFORMATIONS SUR LE PRODUIT, L'INSTALLATION ET L'ENTRETIEN" au paragraphe "NETTOYAGE BRASERO ET SUPPORT BRASERO" |

Opérations qui exigent l'intervention du C.A.T.

| | |
|--------------------------------|-------------------------------------------------------------|
| Carte électronique défectueuse | Contrôle et éventuel remplacement par des pièces originales |
|--------------------------------|-------------------------------------------------------------|

Avertissement "E19"

Une sécurité externe raccordée au contact N.PEL / PELLET s'est déclenchée.

Le processus d'extinction de l'appareil est lancé.

L'intervention du C.A.T. (centre d'assistance technique autorisé) est nécessaire.

20.3 AUTRES ANOMALIES

Si durant le fonctionnement de la fumée s'échappe d'une quelconque partie de l'appareil ou du canal des fumées, éteignez immédiatement l'appareil et aérez le local. Une fois refroidi, contrôlez la raison de la fuite et si nécessaire, contactez le C.A.T. (centre d'assistance technique autorisé).

Échecs d'allumage fréquentes

Divers échecs d'allumage de l'appareil, régulièrement fréquents, pourraient être dus à :

- la composition ou la dimension des granulés ne sont pas conforme aux spécifications figurant dans la présente notice (faire référence au paragraphe "COMBUSTIBLE")
- la tension du réseau soit insuffisante.



Dans les cas susmentionnés, l'éventuelle intervention du C.A.T. (centre d'assistance technique autorisé) n'est pas couverte par la garantie car ce problème n'est pas imputable à un défaut de l'appareil.

Le panneau de commandes ne s'allume pas

| POSSIBLES CAUSES | ACTIONS |
|-----------------------------------------------------------------------------------------------------------------------------------------------------------|--------------------------------------------------------------------------------------------------------------------------------------------------------------------------------------|
| Interventions possibles de l'utilisateur | |
| Absence d'alimentation électrique dans l'habitation | Faire vérifier l'installation électrique de l'habitation |
| L'appareil n'est pas sous tension | Vérifier que la fiche soit bien branchée au réseau et à l'appareil, et que d'éventuels interrupteurs de l'installation électrique soient actifs |
| Fusible de protection sur la prise d'alimentation brûlé (si elle est située à l'extérieur du produit sans le besoin de retirer des parties du revêtement) | Contrôle et éventuel remplacement par des pièces originales. Consulter le manuel "INFORMATIONS SUR LE PRODUIT, L'INSTALLATION ET L'ENTRETIEN" à l'option "REMPLACEMENT DES FUSIBLES" |
| Opérations qui exigent l'intervention du C.A.T. | |
| Fusibles de protection | Contrôle et éventuel remplacement par des pièces originales |
| Câble d'alimentation défectueux | Contrôle et éventuel remplacement par des pièces originales |
| Panneau de commandes défectueux | Contrôle et éventuel remplacement par des pièces originales |
| Câble de raccordement au panneau de commandes défectueux | Contrôle et éventuel remplacement par des pièces originales |
| Carte électronique défectueuse | Contrôle et éventuel remplacement par des pièces originales |

L'appareil fonctionne pendant 10 minutes et s'arrête

Cette situation est accompagnée d'avertissements de sécurité, par conséquent veuillez consulter les explications relatives aux avertissements qui apparaissent.

Interruption de courant électrique (absence de tension)

Durant le fonctionnement, il est possible qu'une coupure de courant se présente (absence de tension). Voici ce qui se passe selon les situations:

Pendant l'allumage

- Une fois le courant rétabli, l'appareil se réactive et la procédure d'extinction commence.

Pendant le fonctionnement:**pendant un délai inférieur à 30 secondes**

- une fois le courant rétabli, l'appareil continue de fonctionner normalement.

pendant un délai supérieur à 30 secondes

- une fois le courant rétabli, l'appareil s'éteint et si les conditions le permettent, il se rallume.

Avec programmations CHRONO:**absence de tension à cheval sur l'horaire d'allumage**

- la commande n'a pas été effectuée
- une fois le courant rétabli, l'appareil ne démarre pas.

absence de tension a cheval sur l'heure d'extinction

- la commande n'a pas été effectuée
- l'appareil se comporte comme il est décrit pour le fonctionnement normal.

absence de tension pendant la tranche horaire de fonctionnement programmée

- l'appareil se comporte comme il est décrit pour le fonctionnement normal.

Une rubrique du menu n'est pas accessible

| POSSIBLES CAUSES | ACTIONS |
|------------------------------------------------------------------------------|------------------------------------------------------------------------|
| La fonction requiert un code d'accès | La fonction est destinée aux C.A.T. équipés de clé d'accès |
| La fonction n'est pas accessible puisque incompatible avec d'autres réglages | Consulter les instructions aux paragraphes correspondant à la fonction |

Blank page with horizontal dashed lines for writing.



Via Montello, 22
31011 Asolo (TV) - ITALY
Tel. +39.04235271 - Fax +39.042355178
www.piazzetta.com
e-mail: infopiazzetta@piazzetta.it